

## ***Heizsysteme / Heating Systems***

***DBW 2010 / 2012 TRS / 2016***

***Ersatzteilliste***  
***Spare Parts List***  
***Pièces de rechange***  
***Parti di ricambio***  
***Reservdelista***

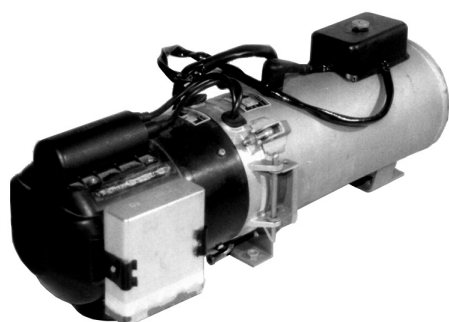

<b>Inhalt</b> Contents Contenu Indice Innehåll	<b>Bild</b> Figure Immagine Image Bild
--	--

### Teile zum Heizgerät

Parts for heater Pièces pour appareil Parti per riscaldatore Delar för värmare	<b>1 - 5</b>
---	--------------

### Ersatzbrenner

Replacement burner Remplacement brûleur Bruciatore di ricambio Reserv-brännar	<b>1, 8</b>
--	-------------

### Elektrische Teile

Electrival Parts Pièces électriques Parti per circuito elettrico Elektriska delar	<b>6</b>
--	----------

### Mechanische Teile

Mechanical parts Pièces mécaniques Parti meccanici Mekaniska delar	<b>6</b>
---	----------

### Düsenstockvorwärmung

Nozzle block preheater Préchaffage du porte-gicleur Periscaldo portaugello Munstyckeförvärmning	<b>7</b>
--	----------

<b>TRS</b>	<b>8</b>
------------	----------

### Normteile, Dichtmittel: Positionsnummern ab 100. Gesamtauflistung siehe Seite

Standard parts, sealing material: From item no. 100. For complete list see page Pièces normalisées, matériaux à joints: à partir du repère no. 100. Pour liste complete voir page Particolari standard, materiale sigillante: A partire dalla pos. 100. Per l'elenco completo vedi pagina Standad delar, tätningsmaterial: Med pos.100. För lista komplettera se sida	<b>20</b>
--	-----------

Ausführung Version Versione Version	Fig. Bild	Schwenkrichtung Slewing direction Direction pivoter		Ansaugstutzen Düse Benzinpumpe Intake socket jet nozzle		Temperaturkontrolle / Temp. control / Contollo temperatura	Temperaturbegrenzer Temperature limiter am Winkel / @ angle	Regelthermostat Thermostat		Düsenstockvorwärmung Nozzle block preheater	Weitere Merkmale Additional characteristics Outres caractéristiques Caratteristiche addizionali Dessutom eigenskapper	
		Kunde Client Cliente Kund	Direzione oscillazione Svängriktning	Ø 44 0,3 gph 10 bar	Ø 80 0,4gph 7 bar			vor Wasseraustritt Before water outlet	Gebäsethermostat Thermostat for blower			
DBW 2010.26/24 V	1-6	DC	hi	-	x	138	117	-	x	x	-	Kraftstoff-Filter anmontiert Fuel filter mounted
.30/12 V	1-6	DC	hi	-	x	138	117	-	x	x	-	Filtro carburante ammontato Filtre pour carburant assemblé Bränslefilter monterat
.51/12 V	1-6	Standard	vo	-	x	138	117	-	x	x	-	
.52/24 V	1-6	Standard	vo	-	x	138	117	-	x	x	-	
.89/24 V	1-6	Liebherr	hi	-	x	138	117	-	x	x	x	
2012.02/24 V	1-6	Standard	vo	-	x	138	117	-	x	-	-	TRS-Ausführung / Version(e) TRS
2016	1-6	Standard	vo	-	x	138	117	-	x	x	-	

**Teile zum Heizgerät / Parts for heater / Pièces pour appareil /  
Parti per riscaldatore / Delar för värmare**

DBW 2010 fig.1  
DBW 2012

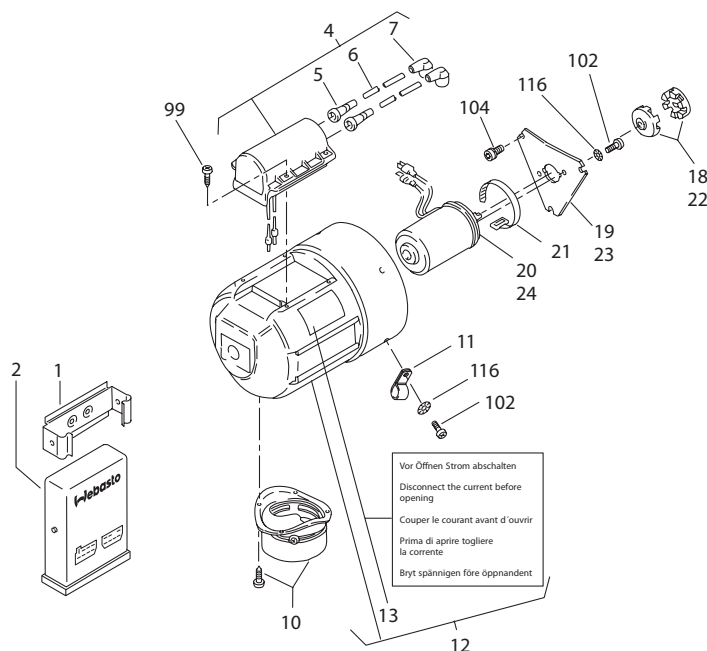

Pos. Item	Bestell-Nr. Part no. Référence Codice Nummer	Stück Pieces Nombre Pezzi Antal	Benennung Description Désignation Denominazione Benämning	Bemerkung Remark Remarque Nota Amärkning
-	9023629A	1	<b>Brenner mit Steuergerät 12V / Burner head with control unit / Brûleur avec boîtier de commande / Bruciatore con centralina / Brännar med automatik</b>	DBW 2010.51
-	9023694A	1	<b>Brenner mit Steuergerät 24V / Burner head with control unit / Brûleur avec boîtier de commande / Bruciatore con centralina / Brännar med automatik</b>	DBW 2010.52
			Brenner bestehend aus Teilen der Bilder 1, 2, 3. Vollständig montiert und verkabelt. Schwenkrichtung nach vorn und nach hinten. / Burner consisting of parts of fig. 1, 2, 3. Completely assembled and wired. Forward and backward swinging motion. / Brûleur se composant des éléments illustrés dans fig. 1, 2, 3. Complètement monté et câblé. Pivotement à l'avant et à l'arrière. / Bruciatore composto dalle parti delle fig. 1, 2, 3. Assemblato e cablato. Senso di apertura verso l'avanti o il dietro. / Brännare bestående av delarna i fig. 1, 2, 3. Komplettt monterad inkl. kabeldragning.	
-	86030A	1	<b>Schutzkappe (nur Transportschutz) / Protection cap (only transport protection) / Capot de protection (seulement protection au transport) / Cappa di protezione (soltanto come protezione durante trasporto) / Transportkåpa (bara transportskydd)</b>	
			Düsenseitig / at nozzle side / au côté du gicleur / al lato ugello / på munstyckssidan	
			Muß bei Rücksendung von Brennern unbedingt als Transportschutz angebracht werden. Mit Klebeband befestigen. Must be used as transport protection when returning burner heads. Fix with adhesive tape. / Lors du retour de brûleur, cette pièce doit être utilisée comme protection de transport. Fixer avec du ruban collant. / Va assolutamente usata come protezione quando si rispedisce il bruciatore. Da fissare con nastro adesivo. / Skall ovillkorligen anbringas som transportskydd. Fixeras med tejp.	
1	362107	1	<b>Halteklemme / Support bracket / Borne d'arrêt / Supporto centralina / Hållare</b>	Zu / for / pour / per / för Pos 2
2	9023417A	1	<b>Steuergerät 12V SG 1553 / Electronic control unit / Boîtier de commande / Centralina / Automatik</b>	
2	9023418A	1	<b>Steuergerät 24V SG 1553 / Electronic control unit / Boîtier de commande / Centralina / Automatik</b>	[1]
			[1] Wird ersetzt durch / gets replaced by / viene sostituito con / skall ersättas med SPH11112567B	

**Teile zum Heizgerät / Parts for heater / Pièces pour appareil /  
Parti per riscaldatore / Delar för värmare**

DBW 2010 fig.1  
DBW 2012

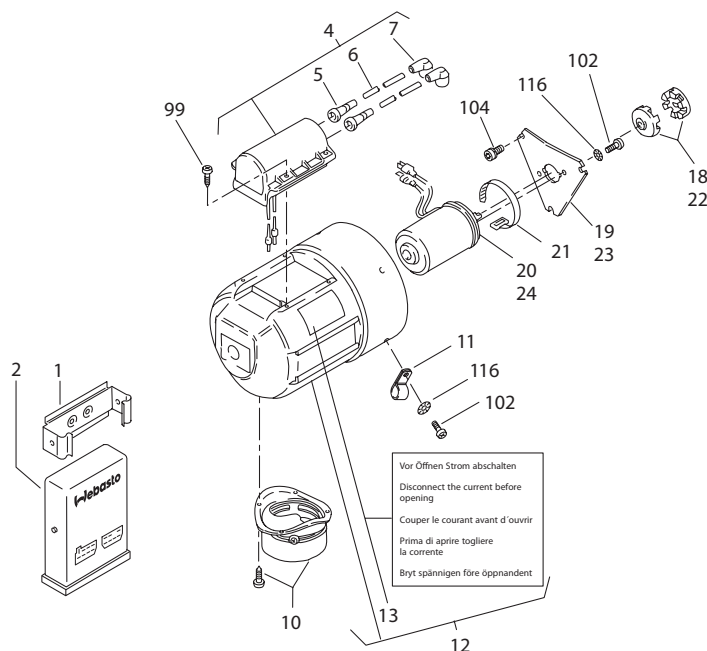

Pos. Item	Bestell-Nr. Part no. Référence Codice Nummer	Stück Pieces Nombre Pezzi Antal	Benennung Description Désignation Denominazione Benämning	Bemerkung Remark Remarque Nota Amärkning
4	101838	1	<b>Zündfunkteneber 12V (elektronisch)</b> / Electronic ignition unit / Centrale d'allumage (electronique) / Bobina d'accensione (elettronico) / Tändapparat (elektronisk)	
4	101846	1	<b>Zündfunkteneber 24V (elektronisch)</b> / Electronic ignition unit / Centrale d'allumage (electronique) / Bobina d'accensione (elettronico) / Tändapparat (elektronisk)	
5	404918	2	<b>Tülle</b> / Socket / Doullie / Passacavo / Genomföring	
6	178624	x	<b>Hochspannungszündkabel schwarz Ø 7</b> / High-tension ignition cable, black / Câble d'allumage hautetension, noir / Cavo alta tensione, nero / Tändkabel, swart	Meterware / per meter / au mètre / a metraggio / metervara
7	176494	2	<b>Kerzenstecker</b> / Electrode plug / Prise pour electrode / Spine per elettrodi / Elektrod-anslutning	
10	350427	1	<b>Ansaugstutzen Ø80</b> / Air intake socket / Buse d'aspiration / Bocchettone d'aspirazione / Insigningsstos	DBW 2010 /.26 /30 /45 /46 .51 / 52 / 89 DBW 2012.02
11	316199	1	<b>Schelle Ø 12,5</b> / Clamp / Platine de fixation / Staffa / Klamma	
12	436216	1	<b>Schutzkappe</b> / Protection hood / Capot de protection / Cappa di protezione / Skyddskåpa	
13	101660	2	<b>•Warnschild "Vor Öffnen Strom abschalten"</b> / Warning label / Plaque de danger / Targhetta di "Pericolo" / Varningsskylt	
18	350516	2	<b>Kupplungshälfte Bohrung Ø 6</b> / Clutch half / Elément d'embrayage / Semigiunto / Kopplingshalva	[2]
19	9023887A	1	<b>Flansch</b> / Flange / Bride / Flangia / Fläns	

**Teile zum Heizgerät / Parts for heater / Pièces pour appareil /  
Parti per riscaldatore / Delar för värmare**

DBW 2010 fig.1  
DBW 2012

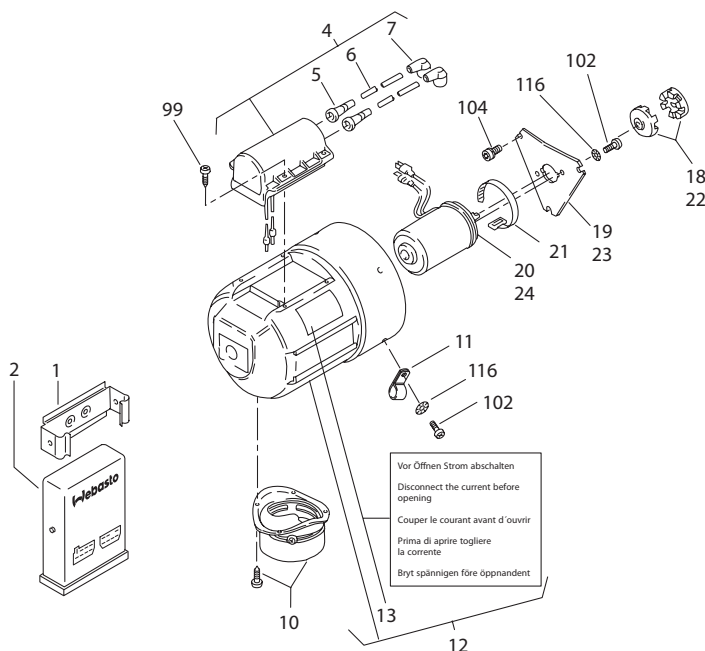

Pos. Item	Bestell-Nr. Part no. Référence Codice Nummer	Stück Pieces Nombre Pezzi Antal	Benennung Description Désignation Denominazione Benämning	Bemerkung Remark Remarque Nota Amärkning
20	9023885A	1	<b>Motor 12V Motor / Motoeur / Motore / Motor</b>	[1]
20	9023886A	1	<b>Motor 24V Motor / Motoeur / Motore / Motor</b>	[1]
			[1] Bei Bestellung des Motors ist der Flansch 9023887 mit zu bestellen / When ordering the motor also flange 9023887 has to be ordered / N'oubliez pas de commander également le flasque 9023887 lors de la commande du moteur. / Ordinando il motore, anche la flangia 9023887 deve essere ordinata	
21	113665	1	<b>Kabelbinder L = 281 mm / Fixing flap / Serre-fil / Fascetta per cavi / Kabelband</b>	
22	397563	2	<b>Kupplungshälfte Bohrung Ø 6 / Clutch half / Élément d'embrayage / Semigiunto / Kopplingshalva</b>	[2]
			[2] Paarweise austauschen / change in pairs / à échanger par paires / da cambiare in coppia / bytes parvis	
23	35068B	1	<b>Flansch / Flange / Bride / Flangia / Fläns</b>	DBW 2016
24	417270	1	<b>Motor 12V Motor / Motoeur / Motore / Motor</b>	DBW 2016
24	98380A	1	<b>Motor 24V Motor / Motoeur / Motore / Motor</b>	DBW 2016

## Teile zum Heizgerät / Parts for heater / Pièces pour appareil / Parti per riscaldatore / Delar för värmare

① Regelthermostat, extern  
Control thermostat, external  
Thermostat, externe  
Termostato esterno  
Thermostat, externt

② Steuergerät  
Control unit  
Appareil de commande  
Centralina  
Automatik

Temperatursicherung  
Temperaturbegrenzer  
Regelthermostat  
Gebläsethermostat  
Overheat fuse  
Overheat protection  
Control thermostat  
Blower thermostat

③ Sécurisation de température  
Protection de surchauffe  
Thermostat  
Thermostat pour ventilation

Controllo temperatura  
Protezione surriscaldamento  
Thermostato  
Thermostato per ventilazione

Kontroller temperatur  
Överhettningsskydd  
Thermostat  
Thermostat för bläster

④ Flammwächter  
Flame detector  
Cellule photoélectrique  
Fotoresistenza  
Flamvakt

⑤ Magnetventil  
Solenoid valve  
Electrovalve  
Elettrovalvola  
Magnetventil

⑥ Motor  
Motor  
Moteur  
Motore  
Motor

⑦ Zündfunktgeber  
Electronic ignition unit  
Centrale d'allumage  
Bobina d'accensione  
Tändapparat

⑧ Gebläsesteuerung  
Fan control  
Commande de la soufflante  
Comando ventola  
Fläktstyrning

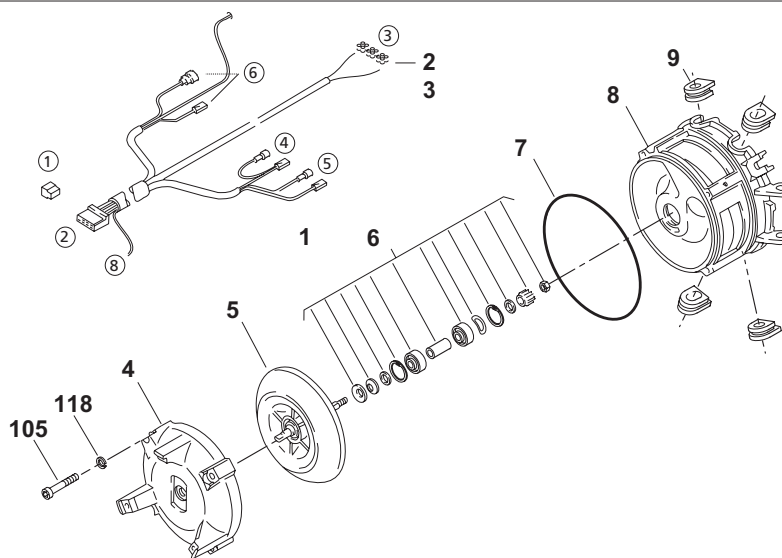

Pos. Item	Bestell-Nr. Part no. Référence Codice Nummer	Stück Pieces Nombre Pezzi Antal	Benennung Description Désignation Denominazione Benämning	Bemerkung Remark Remarque Nota Anmärkning
1	360422	1	<b>Kabelbaum am Brenner</b> / Wiring harness on burner head / Faisceau des câbles au brûleur / Fascio cavi sul bruciatore / Kablage på brännare	
-	356840	1	<b>Kabelbaum am Heizgerät</b> / Wiring harness on heating unit / Faisceau des câbles à l'appareil de chauffage / Fascio cavi sul riscaldatore / Kablage på värmaren	DBW 2012.02
-	1300914A	1	<b>ditto</b>	DBW 2010.26
-	1300882B	1	<b>ditto</b>	DBW 2010.30/51/52
-	1300881A	1	<b>ditto</b>	DBW 2010.45/46
2	352950	1	<b>Klemmleiste 4-polig</b> / Terminal block 4-way / Connecteur à bornes 4 pôles / Morsettiera a 4 poli / Klämmlist 4-poligt	
3	352969	1	<b>Klemmleiste 6-polig</b> / Terminal block 6-way / Connecteur à bornes 6 pôles / Morsettiera a 6 poli / Klämmlist 6-poligt	
4	301841	1	<b>Motorträger</b> / Motor support / Bride support moteur / Sup- porto motore / Hållare motor	
5	373001	1	<b>Schaufelrad mit Welle</b> / Impeller with shaft / Roue à ailettes avec arbre / Ventola con albero / Skovelhjul med axel	
6	378313	1	<b>Montageteile für Welle</b> / Parts for shaft mounting / Pièces pour le montage de l'arbre / Parti per montaggio albero / Mekaniska tillbehör för axel	
7	412244	1	<b>Runddichtring Ø 3 x Ø 130</b> / Gasket ring / Joint / Guarnizione / O-ring	
8	22567A	1	<b>Gebläsegehäuse</b> / Blower casing / Stator de turbine / Corpo intermedio / Fläkthus	

## Teile zum Heizgerät / Parts for heater / Pièces pour appareil / Parti per riscaldatore / Delar för värmare

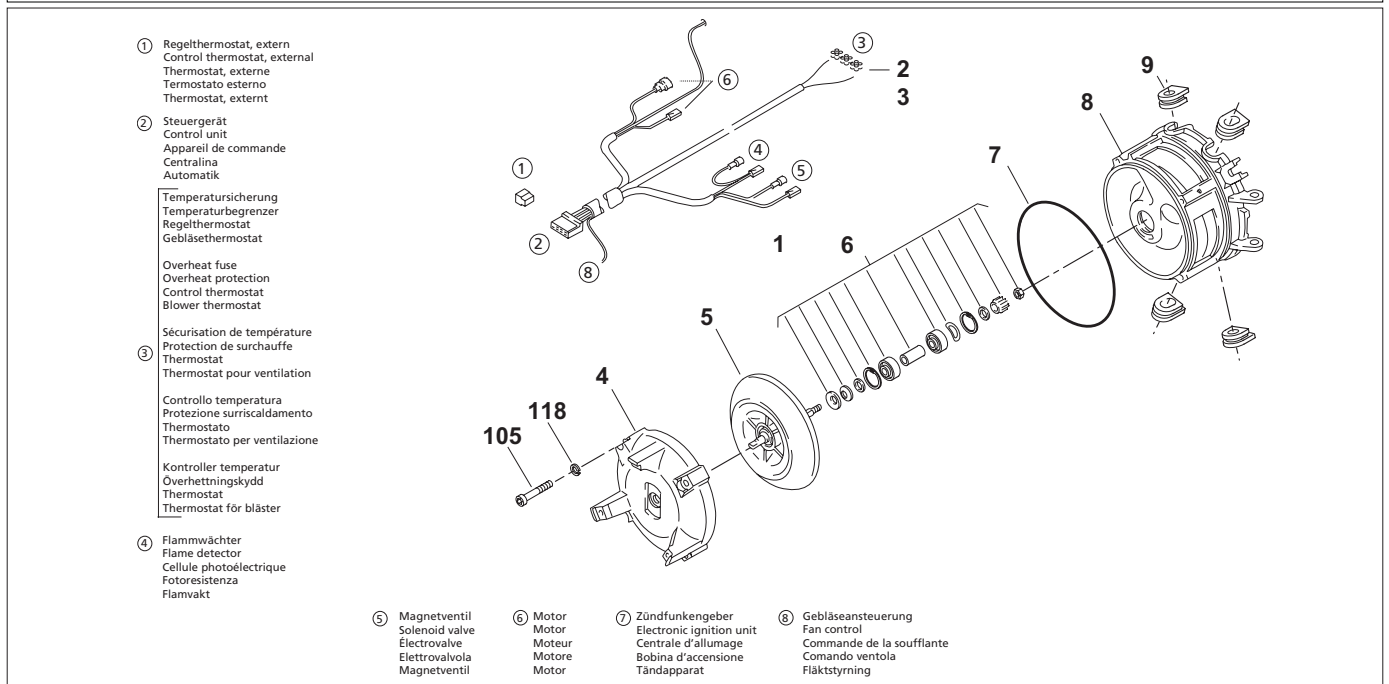

Pos. Item	Bestell-Nr. Part no. Référence Codice Nummer	Stück Pieces Nombre Pezzi Antal	Benennung Description Désignation Denominazione Benämning	Bemerkung Remark Remarque Nota Anmärkning
9	298964	2	<b>Gummitülle links</b> / Rubber grommet left / Douille en caoutchouc à gauche / Collare di tenuta sinistra / Gummitätning till ränsfer	
10	299995	2	<b>Gummitülle rechts</b> / Rubber grommet right / Douille en caoutchouc à droite / Collare di tenuta destra / Gummitätning till höger	
-	1302205A	1	<b>Widerstand Motor 24V</b> / Resistor for motor / Résistance moteur / Resistenza motore / Resistor motor	DBW 2016 24V
-	1303243A	1	<b>Schaufelrad mit Welle</b> / Impeller with shaft / Roue à ailettes avec arbre / Ventola con albero / Skovelhjul med axel	DBW 2916

## Teile zum Heizgerät / Parts for heater / Pièces pour appareil / Parti per riscaldatore / Delar för värmare

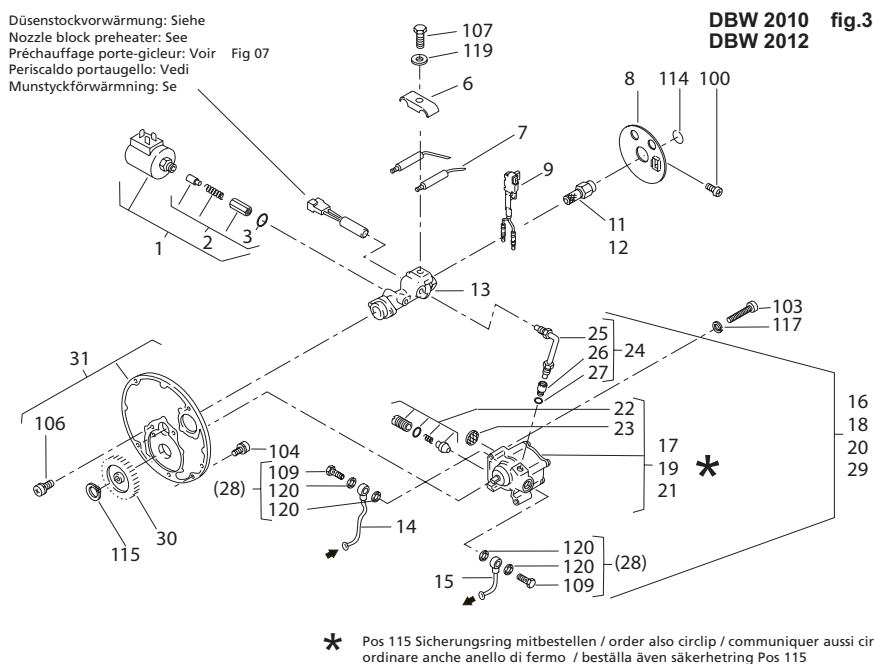

Pos. Item	Bestell-Nr. Part no. Référence Codice Nummer	Stück Pieces Nombre Pezzi Antal	Benennung Description Désignation Denominazione Benämning	Bemerkung Remark Remarque Nota Anmärkning
1	322083	1	<b>Magnetkopf 12V</b> / Magnetic coil / Aimant d'électrovanne / Testa magnetica / Magnethuvud	
1	322091	1	<b>Magnetkopf 24V</b> / Magnetic coil / Aimant d'électrovanne / Testa magnetica / Magnethuvud	
2	386650	1	<b>Kleinteile für Magnetkopf</b> / Small parts for magnetic coil / Petites pièces pour aimant d'électrovanne / Particolari per testa magnetica / Smådelar för pos. 40	
3	260487	1	<b>Runddichtring 12 x 1,5</b> / Gasket ring / Joint / Guarnizione / O-ring	
6	66650A	1	<b>Schelle</b> / Clamp / Platine de fixation / Staffa / Klämma	
7	274313	2	<b>Zünderlektrode</b> / Ignition electrode / Électrode d'allumage / Elettrodo di accensione / Tändelektrod	
8	13038714A	1	<b>Scheibe (Beutel)</b> / Washer (bag) / Rondelle (sachet) / Rondella (sacchetto) / Bricka (sats)	
9	215171	1	<b>Flammwächter</b> / Flame detection photocell / Cellule photoélectrique / Fotoresistenza / Flamvakt	
11	1303465A	1	<b>Hochdruckdüse 0,4 gph - 60°</b> <b>High-pressure nozzle</b> / Gicleur haute pression / Ugello / Munstycke	DBW 2010.26 / 30 / 51 / 52 / 89 DBW 2012.02 DBW 2016
12	44250A	1	<b>Hochdruckdüse 0,4 gph - 60°</b> / High-pressure nozzle / Gicleur haute pression / Ugello / Munstycke	DBW 2010 .45 / 46
13	1310820A	1	<b>Düsenstock</b> / Nozzle holder / Porte-gicleur / Portaugello / Munstyckshållare	
14	111372	1	<b>Saugleitung</b> / Fuel supply line / Canalisation d'aspiration / Aspirazione / Sugledning	



## Teile zum Heizgerät / Parts for heater / Pièces pour appareil / Parti per riscaldatore / Delar för värmare

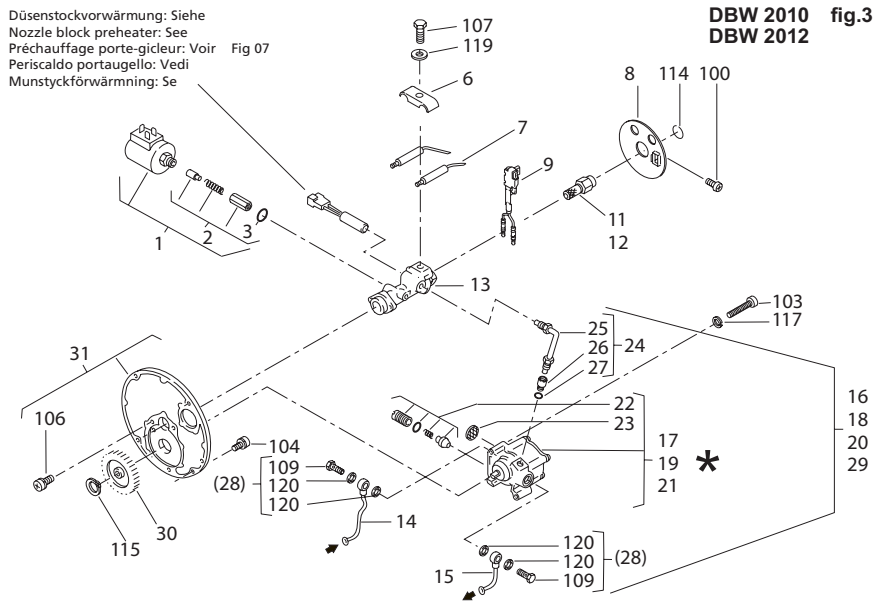

\* Pos 115 Sicherungsring mitbestellen / order also circlip / communiquer aussi circlip / ordinare anche anello di fermo / beställa även säkerhetsring Pos 115

Pos. Item	Bestell-Nr. Part no. Référence Codice Nummer	Stück Pieces Nombre Pezzi Antal	Benennung Description Désignation Denominazione Benämning	Bemerkung Remark Remarque Nota Anmärkning
15	345288	1	<b>Rücklaufleitung</b> / Fuel return line / Canalisation de refoulement / Ritorno / Returledning	
			<b>Brennstoffpumpe</b> / Fuel pump / Pompe à combustible / Pompa combustibile / Bränslepump:	
16	66544A	1	<b>10 bar</b> / 20 l	DBW 2010.32
17	72027B	1	<b>10 bar</b> / 20 l	DBW 2010.32
18	66546A	1	<b>7 bar</b> / 10 l	DBW 2010.51/52/89 DBW 2012.02 DBW 2016
19	72028B	1	<b>7 bar</b> / 10 l	DBW 2010.51 / 52 / 89 DBW 2012.02
20	66545A	1	<b>8 bar</b> / 20 l	DBW 2010 26/ 30/ 45/ 46
21	42977C	1	<b>8 bar</b> / 20 l	
22	355836	1	<b>Druckregulierventil</b> / Pressure control valve / Soupape de réglage de pression / Rubinetto mandata / Tryckreglerventil	
23	310344	1	<b>Sieb</b> / Filter / Filtre / Filtro / Filter	
24	66549A	1	<b>Druckrohr (Beutel)</b> / Pressure pipe (bag) / Canalisation de refoulement haute pression (sachet) / Tubo di mandata combustibile (sacchetto) / Tryckrör (sats)	Enthält / contains // contenu / contiene / innehåll: Pos. 25 -27
25	65433A	1	<b>Druckrohr</b> / Pressure pipe / Canalisation de refoulement haute pression / Tubo di mandata combustibile / Tryckrör	
26	65434A	1	<b>Stutzen</b> / Pipe socket / Tubulure / Raccordo / Skarvrör	
27	65447A	1	<b>Runddichtring 6 x 1</b> / Gasket ring / Joint / Guarnizione / O-ring	

## Teile zum Heizgerät / Parts for heater / Pièces pour appareil / Parti per riscaldatore / Delar för värmare

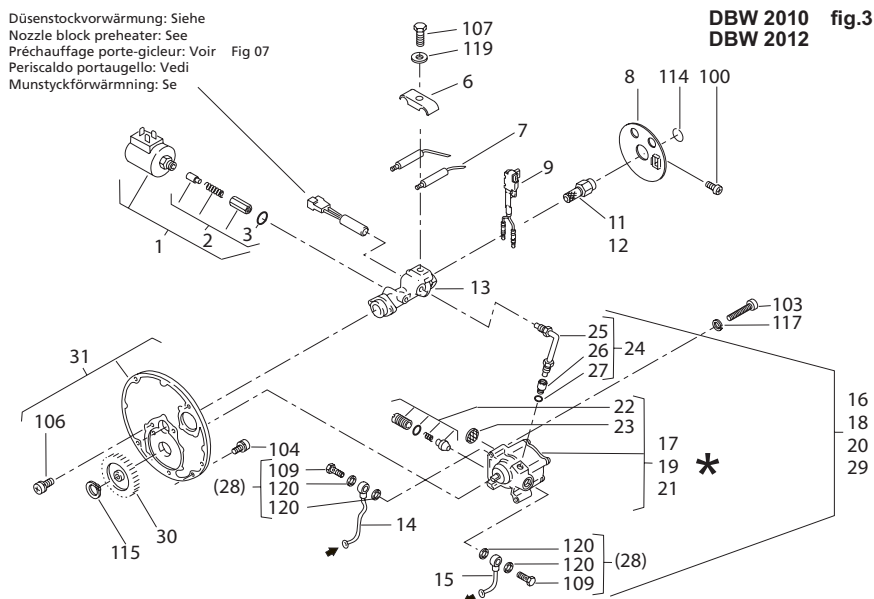

Pos. Item	Bestell-Nr. Part no. Référence Codice Nummer	Stück Pieces Nombre Pezzi Antal	Benennung Description Désignation Denominazione Benämning	Bemerkung Remark Remarque Nota Anmärkning
28	66548A	1	<b>Dichtungssatz (Beutel)</b> / Gasket set (bag) / Jeu de joints (sacchet) / Serie di guarnizioni (sacchetto) / Packningssats (sats)	
29	1302202A	1	<b>Brennstoffpumpe 11,5 bar / 20 l</b> / Fuel pump / Pompe à combustible / Pompa combustibile / Bränslepump	DBW 2016
30	371289	1	<b>Geradstirnrad</b> / Straight spur gear / Roue droite / Ingranaggio a denti cilindrici / Rakskuret kugghjul	
31	103512	1	<b>Düsenstockplatte</b> / Nozzle holder plate / Embase de pompe / Supporto pompa con ingranaggio / Fästplatta	
<b>Ende Brenner / end of burner head / brûleur fin / fine bruciatore / slut brännarlucka</b>				

**Teile zum Heizgerät / Parts for heater / Pièces pour appareil /  
Parti per riscaldatore / Delar för värmare**

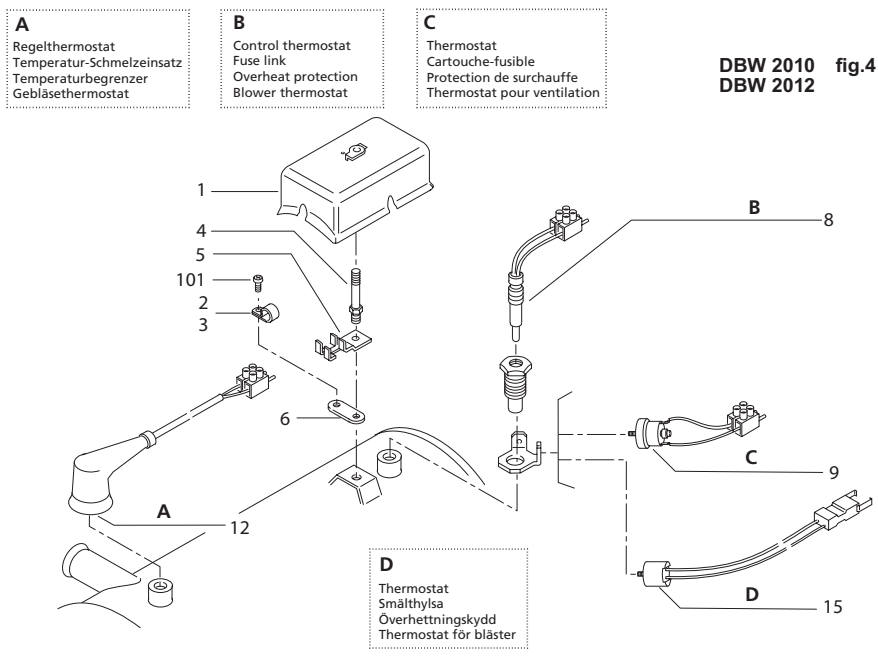

DBW 2010 fig.4  
DBW 2012

Pos. Item	Bestell-Nr. Part no. Référence Codice Nummer	Stück Pieces Nombre Pezzi Antal	Benennung Description Désignation Denominazione Benämning	Bemerkung Remark Remarque Nota Anmärkning
1	487627	1	<b>Schutzkappe mit Feder</b> / Protection cap with spring / Capot de protection a ressort / Cappuccio protezione con molla / Insugsgaller med fjeder	
2	319430	1	<b>Schelle Ø 8</b> / Clamp / Platine de fixation / Staffa / Klämma	
3	316199	1	<b>Schelle Ø 12,5</b> / Clamp / Platine de fixation / Staffa / Klämma	
4	273481	1	<b>Schraube</b> / Screw / Vis / Vis à tête / Skruv	
5	273473	1	<b>Konsole</b> / Console / Supporto morsettiera / Konsol	
6	298816	1	<b>Lasche</b> / Bracket / Éclisse / Piastrina / Fäste	
8	406287	1	<b>Temperatur-Schmelzeinsatz 138° Kennfarbe: gelb</b> / Overheat fuse identification colour: yellow / Thermofusibile couleur d'identific.: jaune / Termofusibile colore riconoscimento: giallo / Smältsäkring färg: gul	DBW 2010 .26 / 30 / 51 / 52
9	408719	1	<b>Temperaturbegrenzer 117° Kabelfarbe: grün</b> / Overheat protection cable colours: green / Limiteur de température couleur de câble: vert / Limitatore termico colore cavo: verde / Återställningsbart överhettningsskydd kabelfärg: grön	DBW 2010 .26 / 30 / 51 / 52 DBW 2012.02
12	41267A	1	<b>Regelthermostat 75° Kabelfarbe: grün-rot</b> / Control thermostat cable colour: green-red / Aquastat couleur de câble: vert-rouge / Termostato di circuito colore cavo: verde/rosso / Thermostat färg: grön-röd	DBW 2010 .26 / 30 / 51 / 52 DBW 2012.02
			Vor Wasseraustrittsstutzen montiert / mounted upstream of water outlet pipe socket / monté en amont de la tubulure de sortie d'eau / montato davanti al bocchettone uscita acqua / monterad framför vattenutloppsstuts	
15	454443	1	<b>Gebläsethermostat 40° Kabelfarbe: blau-braun</b> / Blower thermostat cable colour: blue-brown / Thermostat de la turbine couleur de câble: bleu-brun / Termostato aerotermo colore cavo: blu-marrone / Blästertermostat färg: blå-brun	DBW 2010 .30 / 51

**Teile zum Heizgerät / Parts for heater / Pièces pour appareil /  
Parti per riscaldatore / Delar för värmare**

DBW 2010 fig.5  
DBW 2012

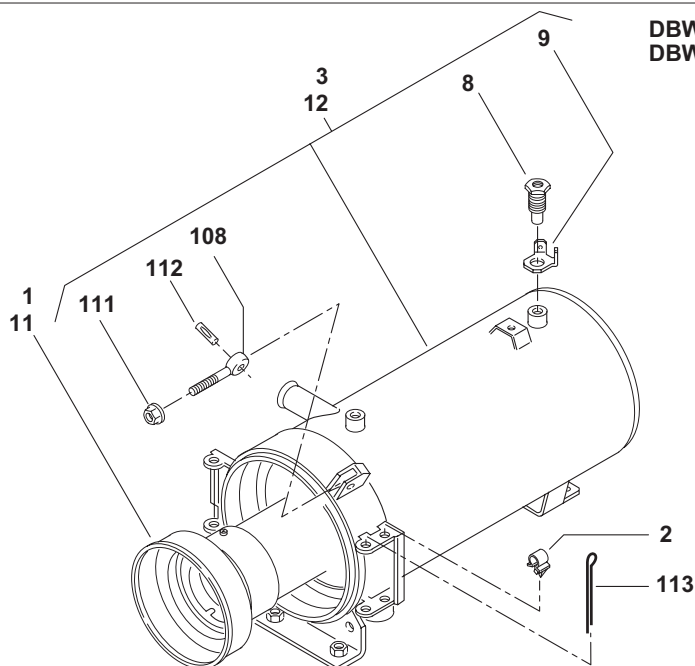

Pos. Item	Bestell-Nr. Part no. Référence Codice Nummer	Stück Pieces Nombre Pezzi Antal	Benennung Description Désignation Denominazione Benämning	Bemerkung Remark Remarque Nota Anmärkning
1	26553A	1	<b>Brennkammer</b> / Combustion chamber / Chambre de combustion / Camera di combustione / Brännarrör	
2	352152	1	<b>Kabelhalter</b> / Cable clamp / Borne de câbles / Supporto cavo / Kabelklämna	
3	415073	1	<b>Wärmeübertrager, Abgas nach unten (ohne Auflagen)</b> / Heat exchanger, downward exhaust (without supports) / Échangeur de chaleur, échappement vers le bas (sans supports) / Scambiatore calore, scarico fumi verso il basso (senza supporti) / Värmeväxlare, avgas nedåt (utan stöd)	DBW 2010 .51 / 52
-	420190	1	<b>ditto - mit Auflagen</b> / with supports / avec supports / con supporti / med stöd	DBW 2010 .26 / 30
-	123084	1	<b>ditto - mit Entlüftungsventil</b> / with bleeder valve / avec soupape de purge / con valvola di sfiato / med avluftningsventil	
8	279110	1	<b>Verschlussschraube SW 17</b> / Screwed fitting / Raccord / Tappo a vite / Tätplugg	
9	289329	1	<b>Winkel Cu</b> / Angle bracket / Support équerre / Squadretta / Monteringswinkel	
11	1302077A	1	<b>Brennkammer</b> / Combustion chamber / Chambre de combustion / Camera di combustione / Brännarrör	DBW 2016
12	1302297A	1	<b>Wärmeübertrager</b> / Heat exchanger / Échangeur de chaleur / Scambiatore calore / Värmeväxlare	DBW 2016
Ende Heizgerät / End of heater / Appareil de chauffage fin / Fine caldaia / Slut värmaren				

Elektrische Teile / Electrical parts / Pièces électriques / Parti elettrici / Elektriska delar

DBW 2010 fig.6  
DBW 2012

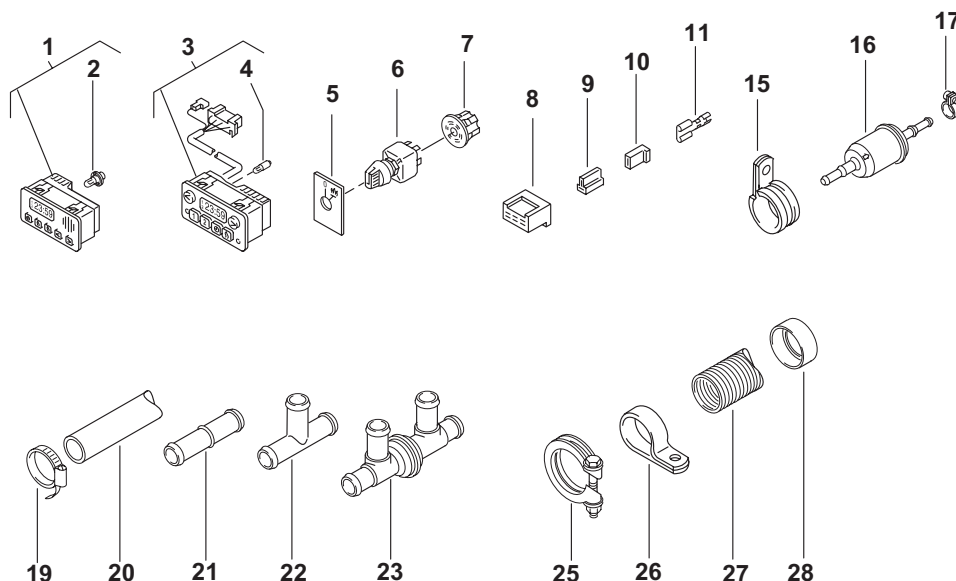

Pos. Item	Bestell-Nr. Part no. Référence Codice Nummer	Stück Pieces Nombre Pezzi Antal	Benennung Description Désignation Denominazione Benämning	Bemerkung Remark Remarque Nota Anmärkning
1	85339C	1	<b>Vorwahluhr 12 oder 24V / Digital timer / Montre digitale / Timer digitale / Digitalur</b>	
			<p>Diese Uhr ist standardmäßig mit der 24-Volt-Glassockellampe 908 08A ausgerüstet. Bei Verwendung im 12-Volt-Bordnetz ist diese gegen die 12-Volt- Glassockellampe 908 07A auszutauschen.                      This digital timer is equipped with a 24 V wedge-base bulb as standard. When used in a 12 V electrical system, it is to be replaced with a 12 V wedgebase bulb 908 07A.                      Cette montre digitale est équipée en série d'une lampe à tige de verre 24V. En cas d'utilisation dans un réseau de bord 12V, il faut l'échanger contre une lampe à tige de verre 12V 908 07A.                      La dotazione di serie di questo timer digitale prevede una lampadina con bulbo di vetro da 24 V. Utilizzando corrente di bordo a 12 V sostituirla con una lampadina con bulbo di vetro 908 07A da 12 V.                      Det här förvalsuret är seriemässigt utrustat med en 24 V glassockellampa. Vid användning i 12 V fordonsnätet skall denna bytas ut mot en 12 V glassockellampa 908 07A. Var god beställ.</p>	
2	90808A	1	<b>Glassockellampe 24 V / Light bulb / Ampoule / Lampadina / Lampa</b>	
2	90807A	1	<b>Glassockellampe 12 V / Light bulb / Ampoule / Lampadina / Lampa</b>	
3	63400A	1	<b>Vorwahluhr digital 12 V / Digital timer / Montre digitale / Timer digitale / Digitalur</b>	
3	63399A	1	<b>Vorwahluhr digital 24 V / Digital timer / Montre digitale / Timer digitale / Digitalur</b>	
			<p>Vorwahluhr nicht bei TRS-Ausführung verwenden. / Timer not to be used with TRS version. / La montre de pré-sélection ne doit pas être utilisée dans l'exécution TRS. / Non utilizzare il timer digitale per la versione TRS. / Digitalur användas inte vid TRS-utförandet.</p>	
4	467936	1	<b>Lampe 12 V / Light bulb / Ampoule / Lampadina / Lampa</b>	
4	469009	1	<b>Lampe 24 V / Light bulb / Ampoule / Lampadina / Lampa</b>	
5	116389	1	<b>Schild / Plate / Plaque / Targhetta / Skylt</b>	
6	101858	1	<b>Schalter mit Lampe 12 V / Switch with light bulb / Interrupteur avec ampoule / Interruttore con lampadina / Strömställare med lampa</b>	
6	101862	1	<b>Schalter mit Lampe 24 V / Switch with light bulb / Interrupteur avec ampoule / Interruttore con lampadina / Strömställare med lampa</b>	
7	105365	1	<b>Zentralstecker / Central plug / Fiche centrale / Spina centrale / Centralstickpropp</b>	

Elektrische Teile / Electrical parts / Pièces électriques / Parti elettrici / Elektriska delar

DBW 2010 fig.6  
DBW 2012

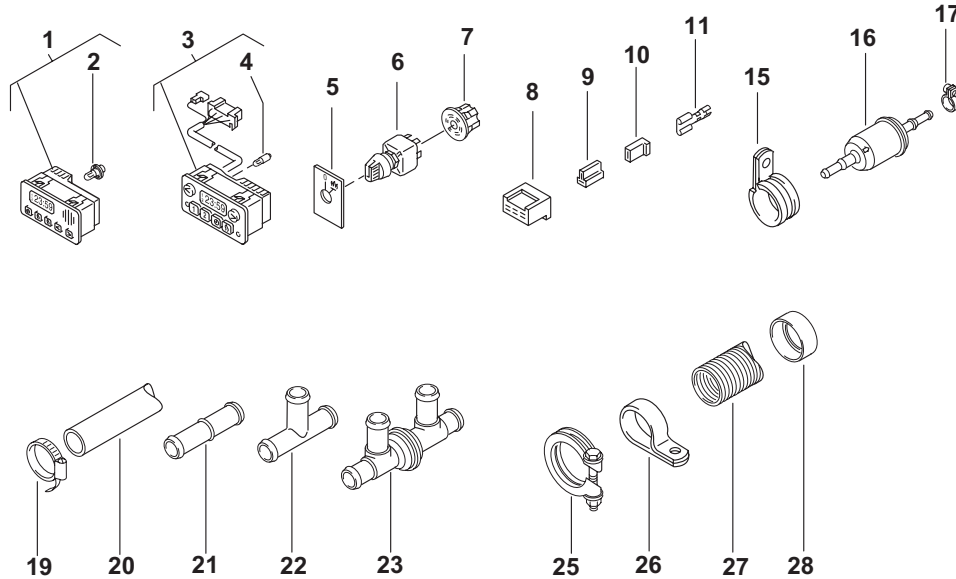

Pos. Item	Bestell-Nr. Part no. Référence Codice Nummer	Stück Pieces Nombre Pezzi Antal	Benennung Description Désignation Denominazione Benämning	Bemerkung Remark Remarque Nota Anmärkning
8	328529	1	<b>Steckhülsegehäuse 6-polig</b> / Female connector 6 way / Module de raccordement à 6 poles / Blochetto portafemmina a 6 poli / Polblock 6-poligt <small>Von Steuergerät zu Fahrzeugverdrahtung / From control unit to vehicle wiring / Du boîtier de commande jusqu'au câblage du véhicule / Dalla centralina all'impianto elettrico de veicolo / Från automatik till fordon</small>	
9	178713	2	<b>Steckhülsegehäuse 2-polig</b> / Female connector 2 way / Module de raccordement à 2 poles / Blochetto portafemmina a 2 poli / Polblock 2-poligt <small>Von Steuergerät zu Umwälzpumpe / From control unit to water pump / Du boîtier de commande jusqu'à la pompe à eau / Dalla centralina alla pompa dell'acqua / Från automatik till vattenpump</small>	
10	178705	1	<b>Steckhülsegehäuse 1-polig</b> / Female connector 1 way / Module de raccordement à 1 poles / Blochetto portafemmina a 1 poli / Polblock 1-poligt <small>Relais für Gebläse der Fahrzeugheizung / Relay for blower of vehicle heater / Relais pour turbine du chauffage de véhicule / Relais per ventilazione veicolo / Relä för fordonsuppvärmnings fläkt</small>	
11	176591	11	<b>Flachsteckhülse</b> / Metal insert, female / Fiche de connexion plate / Capcorda femmina / Flatstifthylsa	
15	362891	1	<b>Rohrschelle Ø 29</b> / Pipe clip / Collier de serrage / Fascetta di serraggio / Rörklamma	
16	140724	1	<b>Kraftstoff-Filter</b> / Fuel filter / Filtre à combustible / Filtro del combustibile / Bränslefilter	
17	1310947A	4	<b>Schlauschelle Ø 10</b> / Hose clamp / Collier de serrage / Fascetta stringitubo / Slangklämma	
19	1303080A	11	<b>Schlauschelle Ø 20-27</b> / Hose clamp / Collier de serrage / Fascetta stringitubo / Slangklämma	
20	369136	1	<b>Wasserschlauch, 2000 mm i.Ø 18; a.Ø 27</b> / Water hose / Tuyau d'eau / tubo d'acqua / vattenslang	
21	66906B	1	<b>Verbindungsrohr Ø 18, Kunststoff</b> / Connecting pipe, plastic / Tubulure de connexion, synthétique / Tubo di connessione, plastica, Förbindelserör, plast	
22	355240	1	<b>T-Stück 18x18x18</b> / T-piece / Pièce en T / Raccordo a T / T-rör	

Elektrische Teile / Electrical parts / Pièces électriques / Parti elettrici / Elektriska delar

DBW 2010 fig.6  
DBW 2012

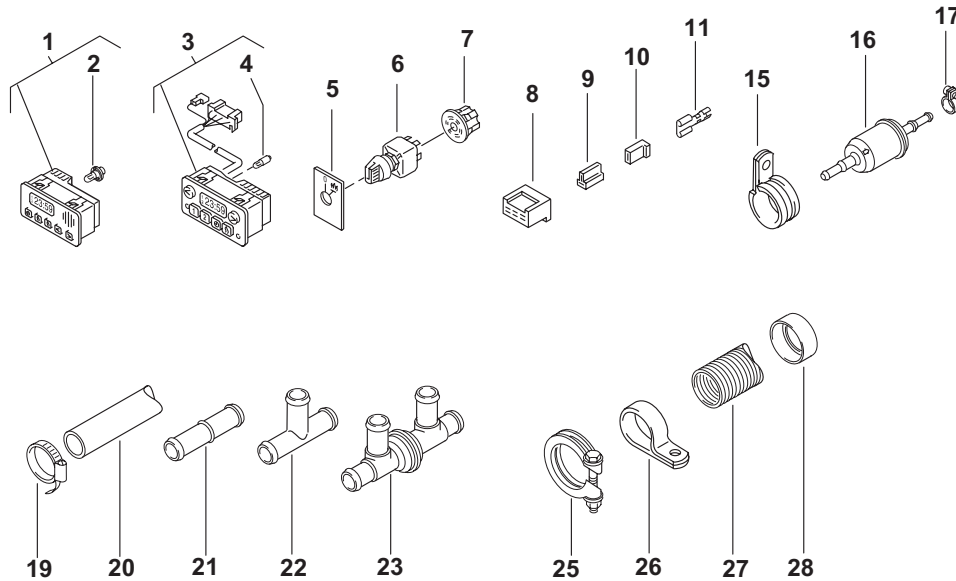

Pos. Item	Bestell-Nr. Part no. Référence Codice Nummer	Stück Pieces Nombre Pezzi Antal	Benennung Description Désignation Denominazione Benämning	Bemerkung Remark Remarque Nota Anmärkning
23	12780A	1	<b>Rückschlagventil Kunststoff 18x18x18x18</b> / Check valve (plastic) / Soupape de retenue (synthétique) / Valvola unidirezionale (plastica) / Backventil (plast)	
25	367400	2	<b>Schlauchklemme Ø 39–42</b> / Exhaust clamp / Borne de serrage / Fascetta di tenuta / Slangklemma	
26	126830	2	<b>Rohrschelle Ø 42</b> / Pipe clip / Collier de serrage / Fascetta di serraggio / Rörklamma	
27	353221	x	<b>Flexrohr, Meterware i.Ø 38; a.Ø 42</b> / Flexible hose, per metre / Tuyau flexible, au mètre / Tubo flessibile, a metraggio / Flexibel slang, metervara	Abgasrohr / Exhaust pipe
28	24046A	1	<b>Schutzkappe Ø 42,3</b> / Protection cap / Capuchon de protection / Cappuccio di protezione / Skyddshuv	

## Düsenstockvorwärmung / Nozzle block preheater / Préchauffage du porte-gicleur / Periscaldo portaugello / Munstyckefövärmning

① Steuergerät / Control unit / Appareil de commande / Centralina / Automatik

**DBW 2010 fig.7**

② Heizpatrone / Heating cartridge / Cartouche chauffante / Cartuccia riscaldante / Brännpatron

③ Thermostat / Termostato

④ Relais / Relay / Relais / Relè / Relä

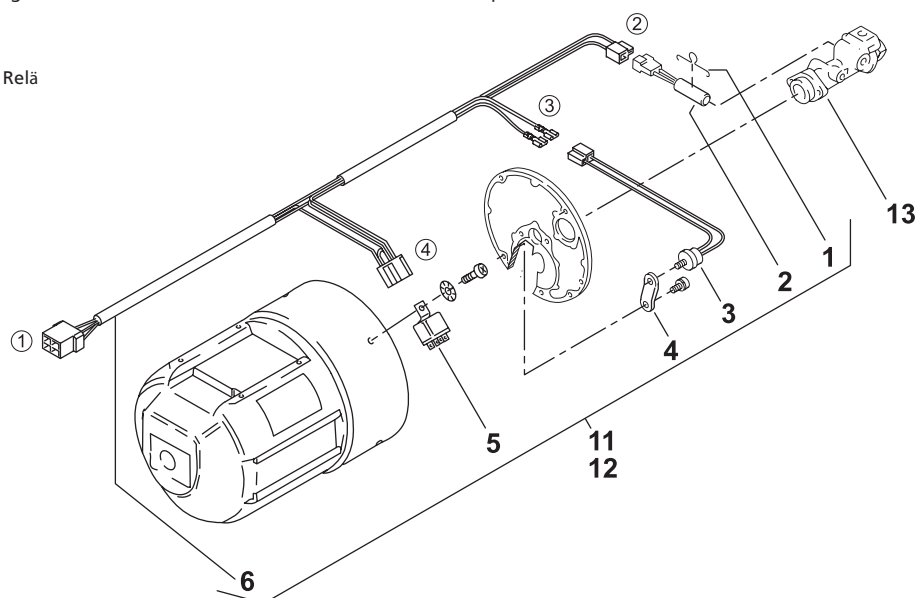

Pos. Item	Bestell-Nr. Part no. Référence Codice Nummer	Stück Pieces Nombre Pezzi Antal	Benennung Description Désignation Denominazione Benämning	Bemerkung Remark Remarque Nota Anmärkning
<p>Düsenstockvorwärmung! Alle Varianten können nachträglich umgerüstet werden. Zu verwenden sind Pos. 11 oder Pos. 12 und 13.                      Nozzle block preheater! All variants can subsequently be converted. Items 11 or items 12 + 13 are to be used.                      Préchauffage du porte-gicleur! Toutes les variantes peuvent être adaptées à posteriori. On utilisera pos. 11 ou 12 et 13.                      Preriscaldo portaugello! Tutte le varianti possono essere modificate a posteriori. Allo scopo impiegare pos. 11 oppure pos. 12 + 13.                      Munstyckefövärmning! Alla varianter kan ombyggas senare. Var god använd pos. 11 eller 12 och 13.</p>				
1	19723B	1	<b>Haltebügel / Support / Supporto / Hållarebygel</b>	
2	410799	1	<b>Heizpatrone 12 V / Heating element / Élément de chauffage / Riscaldatore a cartuccia / Värmpatron</b>	
2	420042	1	<b>Heizpatrone 24 V / Heating element / Élément de chauffage / Riscaldatore a cartuccia / Värmpatron</b>	
3	104012	1	<b>Thermostat / Thermostat / Termostato / Thermostat</b>	
4	104690	1	<b>Lasche / Bracket / Éclisse / Piastrina / Fäste</b>	
5	15752A	1	<b>Relais 12 V / Relay / Relais / Relä</b>	
6	97900A	1	<b>Kabelbaum L = ca. 450 / Wiring harness / Faisceau des câbles / Fascio cavi / Kablage</b>	
<p style="font-size: small;">Von Steuergerät zu Heizpatrone und Thermostat / From control unit to heating element and thermostat                      De boîtier de commande jusqu'à l'élément de chauffage et à l'aquastat / Da pompa combustibile e resistenza a cartuccia e al termostato /                      Från automatik till värmpatron och termostatventil</p>				
11	96889A	1	<b>Düsenstockvorwärmung 12 V (Beutel) / Nozzle block preheater (bag) / Préchauffage du porte-gicleur (sachet) / Preriscaldo portaugello (sacchetto) / Munstyckefövärmning (sats)</b>	[1]
<p style="font-size: small;">Enthält / contains / contient / contiene / innehåller pos. 1 – 6</p>				
12	98971A	1	<b>Düsenstockvorwärmung 24 V (Beutel) / Nozzle block preheater (bag) / Préchauffage du porte-gicleur (sachet) / Preriscaldo portaugello (sacchetto) / Munstyckefövärmning (sats)</b>	[1]
<p style="font-size: small;">Enthält / contains / contient / contiene / innehåller pos. 1 – 6</p>				



## Düsenstockvorwärmung / Nozzle block preheater / Préchaffage du porte-gicleur / Periscaldo portaugello / Munstyckefövärmning

- ① Steuergerät / Control unit / Appareil de commande / Centralina / Automatik
- ② Heizpatrone / Heating cartridge / Cartouche chauffante / Cartuccia riscaldante / Brännpatron
- ③ Thermostat / Termostato
- ④ Relais / Relay / Relais / Relè / Relä

**DBW 2010 fig.7**

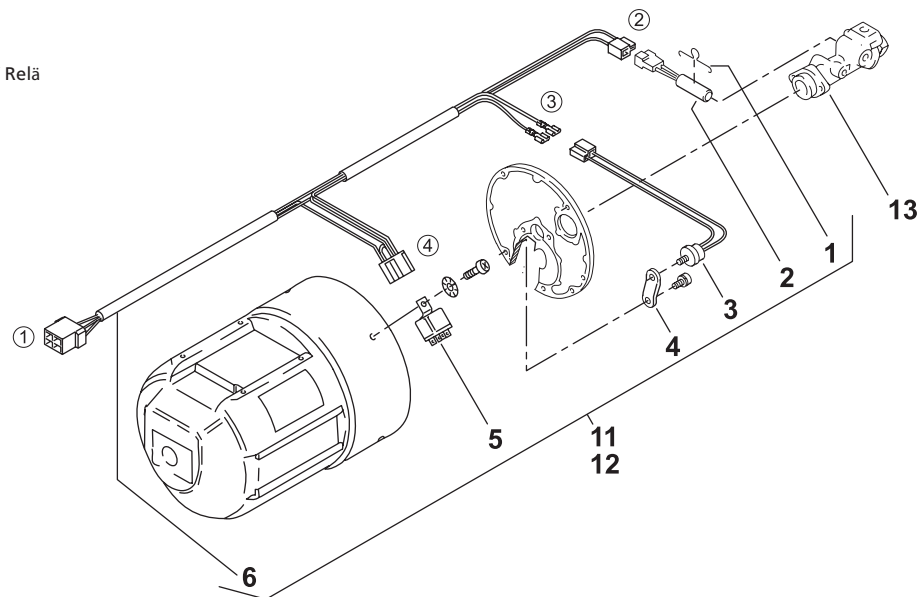

Pos. Item	Bestell-Nr. Part no. Référence Codice Nummer	Stück Pieces Nombre Pezzi Antal	Benennung Description Désignation Denominazione Benämning	Bemerkung Remark Remarque Nota Anmärkning
13	1310820A	x	<b>Düsenstock / Nozzle block / Porte-gicleur / Portaugello / Munstyckshållare</b>	
			Erforderlich, falls vorhandener Düsenstock ohne Bohrung für Heizpatrone ist Will be required if existing nozzle block has no bore for the heating element Nécessaires au cas où le bloc de gicleur présent est sans élément de chauffage Necessario se esiste portaugello senza foro per resistenza a cartuccia Nödvändigt om existerande munstycke hållare är utan borrhning för värmpatron	

DBW 2012.02 24V

TRS-Ausführung / TRS version / Modèle TRS / Versione TRS / Utförande TRS

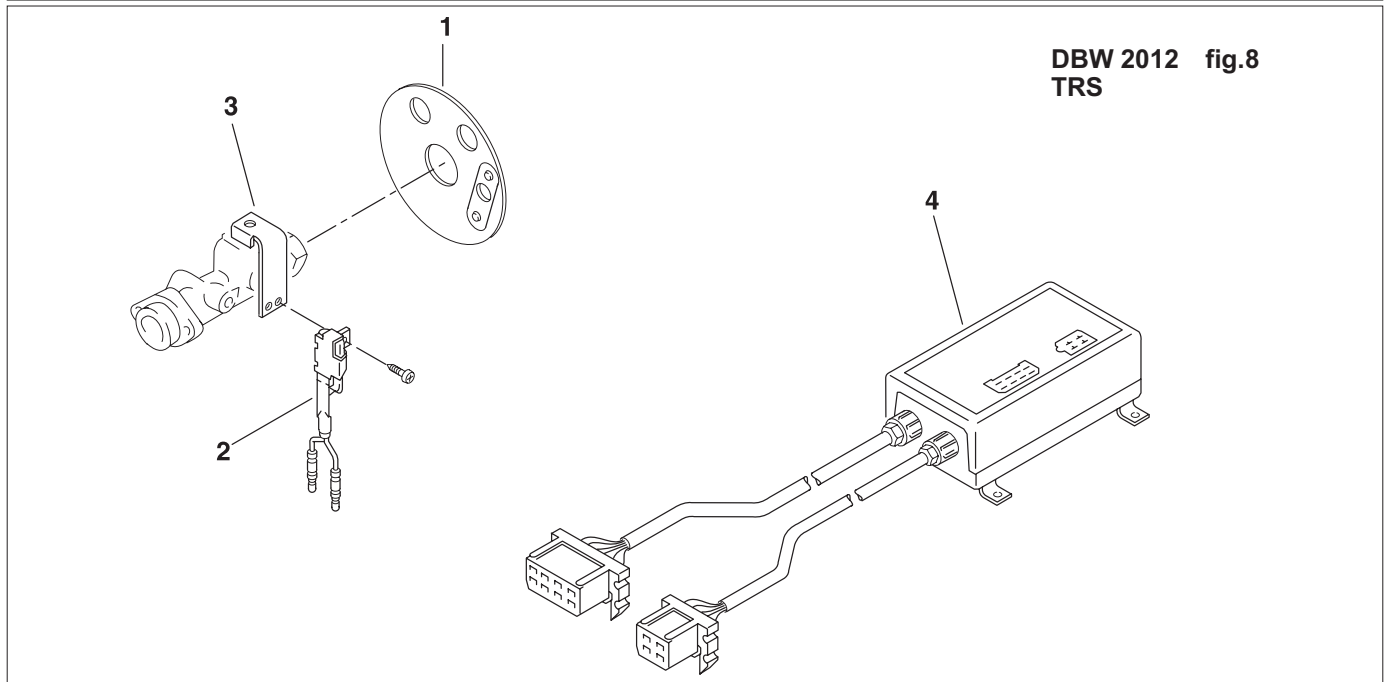

Pos. Item	Bestell-Nr. Part no. Référence Codice Nummer	Stück Pieces Nombre Pezzi Antal	Benennung Description Désignation Denominazione Benämning	Bemerkung Remark Remarque Nota Anmärkning
<p>Aufgeführt sind die Unterschiedsteile zu Ausführung DBW 2010.52                      Listing of parts which are different from the version 2010.52                      On mentionne les pièces qui se distinguent de ceux de la version DBW 2010.52                      Qui di seguito i particolari che differiscono rispetto alla versione DBW 2010.52                      Angivna är skillnadsdelarna till apparatens utförande DBW 2010.52</p>				
-	**	1	<b>Brenner mit Steuergerät 24 V / Burner head with control unit / Brûleur avec boîtier de commande / Bruciatore con centralina / Brännare med automatik</b>	
1	88772A	1	<b>Scheibe (Beutel) / Washer (bag) / Rondelle (sachet) / Rondella (sacchetto) / Bricka (sats)</b>	
2	401617	1	<b>Flammwächter / Flame detection photocell / Cellule photoélectrique / Fotoresistenza / Flamvakt</b>	
3	443522	1	<b>Halter / Stand / Support / Supporto / Hållare</b>	
-	**	1	<b>Wärmeübertrager / Heat exchanger / Échangeur de chaleur / Scambiatore di calore / Värmeväxlare</b>	
4	451231	1	<b>Steuergerät 24 V SG 1547 / Electronic control unit / Boîtier de commande / Centralina / Automatik</b>	
** Auf Anfrage / Upon request / Sur demande / Su richiesta / På begäran				

**Normteile, Dichtmittel / Standard parts, sealing material / Pièces normalisées, matériaux à joints / Particolari standard, materiale sigillante / Standarddelar, tätningmaterial**

Pos. Item	Bestell-Nr. Part no. Référence Codice Nummer	Stück Pieces Nombre Pezzi Antal	Benennung Description Désignation Denominazione Benämning	Bemerkung Remark Remarque Nota Anmärkning
103	277282	2	<b>Zylinderschraube DIN 912 M4 x 30 8.8</b> / Hexagon socket head screw / Vis à tête cylindrique six pans creux / Vite a brugola / Skruv	Fig. 3
104	90770B	7	<b>Innensechskantschraube DIN 912 M5 x 16 8,8</b> <b>Hexagon socket head screw</b> / Vis à tête cylindrique six pans creux / Vite a brugola / Skruv	Fig. 1, 3
105	1313182A	4	<b>Zylinderschraube DIN 912 M4 x 35 8.8</b> <b>Hexagon socket head screw</b> / Vis à tête cylindrique six pans creux / Vite a brugola / Skruv	Fig. 2
106	488631	2	<b>Kombischraube AM 5 x 12</b> <b>Combination screw</b> / Vis universelle / Vite universale / Kombiskruv	Fig. 3
107	361895	1	<b>Sechskantschraube ISO 4017 M6 x 16 8,8</b> / Hexagon screw / Vis à tête 6 pans / Vite testa esagonale / Skruv	Fig. 3
108	9012677A	2	<b>Augenschraube DIN 444 AM 6x40</b> / Eye bolt / Boulon à oeil-leton / Vite ad occhiello / Öglebult	Fig. 5
108	32087A	2	<b>Augenschraube DIN 444 AM 6x45</b> / Eye bolt / Boulon à oeil-leton / Vite ad occhiello / Öglebult	Fig. 5
109	65513A	2	<b>Hohlschraube DIN 7643 LL6</b> / Hollow screw / Vis creuse / Vite cava / Hålskruv	Fig. 3
111	461555	2	<b>Kombimutter M6</b> / Nut with washer / Écrou avec disque / Dado con rondella / Kombimutter	Fig. 5
113	1310739A	1	<b>Splint DIN 94 St 6,3 x 90</b> / Securing pin / Goupille / Coppiglia / Sprint	Fig. 5
114	453048	1	<b>Sprengring DIN 7993 A22</b> / Circlip / Bague de serrage / Ghiera / Säkringsring	Fig. 3
115	152390	1	<b>Sicherungsring DIN 471 6 x 0,7</b> / Circlip / Rondelle de sécurité / Seeger / Segerring	Fig. 3
116	152269	6	<b>Fächerscheibe DIN 6798 A4,3</b> / Locking washer / Rondelle éventail / Rondella dentellata / Bricka	Fig. 1
117	152544	2	<b>Federring DIN 128 A4</b> / Spring washer / Rondelle grower / Rondella elastica / Fjäderbricka	Fig. 3
118	152552	4	<b>Federring DIN 128 A5</b> / Spring washer / Rondelle grower / Rondella elastica / Fjäderbricka	Fig. 2
119	152560	1	<b>Federring DIN 128 A6</b> / Spring washer / Rondelle grower / Rondella elastica / Fjäderbricka	Fig. 3
120	65514A	4	<b>Dichtring DIN 7603 Cu A 10 x 14</b> / Gasket ring / Joint / Guarnizione / O-ring	Fig. 3
130	143820	x	<b>Fett Isoflex LDS 18 spezial, in Tuben zu 40 g</b> <b>Grease Isoflex LDS 18 special, in tubes at 40 g</b> / Graisse Isoflex LDS 18 spéciale, en tubes de 40 g / Grasso Isoflex LDS 18 speciale, in tubetti da 40 g / 40 g tub specialfett typ Isoflex LDS 18	

**Webasto Product Benelux B.V.  
Constructieweg 47  
NL-8263 BC Kampen  
The Netherlands**

**Tel.:+31 (0)38 337 11 37  
Fax +31 (0)38 332 51 81**

**E-mail: [kundendienst@webasto.com](mailto:kundendienst@webasto.com)  
Internet: [www.webasto.com](http://www.webasto.com)  
Technical Extranet: <http://dealers.webasto.com>**

Subject to modification  
Änderungen vorbehalten  
Sous réserve de modification  
Con riserva di apportare modifiche  
Ändringar förbehålles

€ 5,-