

AC-Split TEREX

Ersatzteil-Katalog
Spare Parts Manual
Catalogue Pièces de Rechange

36,25,15,140-00 Rev. 11.2007



Bestellung von Ersatzteilen

Procedure of Ordering Spare Parts

Procédure de Commande Pièces de Rechange



Einleitung

Im vorliegenden Ersatzteilkatalog sind sämtliche von Carrier Sütrak erhältlichen Ersatzteile für die entsprechende Klimaanlage zusammengefaßt. Mengenangaben beziehen sich, falls vorhanden, auf die Stückzahl pro Anlage.

Hinweise des Herstellers

Bei Reparaturarbeiten nur die Originalersatzteile Carrier Sütrak verwenden. Falls Nicht-Originalteile, die von Carrier Sütrak weder geprüft noch zugelassen sind, benutzt werden, so können hierdurch die Sicherheit und der ungestörte Betrieb ernsthaft in Frage gestellt werden. Die Ausstattung kann in diesem Fall ihre Garantie verlieren oder nicht mehr mit den Zulassungsnormen der zulässigen Stellen konform sein.

Die vorliegende Anleitung gilt für die Standardmodelle. Sollten bestimmte Teile nicht in der Liste enthalten sein, wenden Sie sich bitte an die unten stehende Adresse.

Introduction

This spare parts manual contains all the spare parts used by Carrier Sütrak in this unit. The column quantity shows how many times you will find each piece in one unit.

Manufacturer information

In the event of repair, only use original Carrier Sütrak parts. The use of "non original" parts which have not been tested and approved by Carrier Sütrak can lead to serious risk for the safety and correct operation of the unit; in certain cases the equipment may no longer be covered by the warranty or comply with the approval standards of the requisite authorities.

This manual shows standard models. For any options that do not figure in the manual, please contact us.

Introduction

Ce catalogue contient toutes les informations concernant les pièces de rechange Carrier Sütrak disponibles pour ce type de climatiseur. La colonne quantité indique le nombre de pièces d'un certain type se trouvant dans le climatiseur.

Informations constructeur

En cas de réparation, utiliser uniquement des pièces d'origine Carrier Sütrak. L'utilisation de pièces non testées et approuvées par Carrier Sütrak peut conduire à de sérieux problèmes de sécurité et de fonctionnement du groupe d'air conditionné. Dans certain cas l'équipement peut perdre sa garantie ou son approbation auprès des services autorisés.

Ce manuel est valable pour les modèles standards. Si la pièce recherchée ne figure pas dans le manuel, veuillez nous contacter à l'adresse suivante.

Carrier Sütrak
Zweigniederlassung der Carrier Transicold Deutschland GmbH & Co. KG
Heinkelstr. 5 - Germany-71272 Renningen,
Tel: 00 49-(0)7159-9 23-0, Fax: 00 49-(0)7159-9 23-269
eMail: service.suetrak@carrier.utc.com

...oder wenden Sie sich an Ihren nächsten Carrier Sütrak Händler.

Um eine schnelle und richtige Lieferung von Ersatzteilen zu gewährleisten, benötigen wir folgende Informationen:

1. Ihre genaue Anschrift.
2. Gewünschte Versandart: z.B. Post, Luftfracht, Express, usw.
3. Genaue Bezeichnung der Anlage mit Baujahr. (Seriennummer)
4. Stückzahl und Ersatzteilnummer der gewünschten Teile.

... or contact your local Carrier Sütrak distributor.

You require a prompt and correct supply. In order to comply with this demand, we need to have the following information:

1. Your exact address.
2. Requested kind of dispatch. For example, surface mail, air mail, air fright, etc.
3. Exact type of unit and year of construction. (serial number)
4. Quantity and code number of the required spare parts.

... ou contacter votre distributeur local Carrier Sütrak.

Pour garantir une livraison rapide et correcte, nous avons besoin des informations suivantes:

1. Votre adresse exacte.
2. Le mode d'expédition souhaité. Par exemple, par poste, express, poste aérienne, etc.
3. Des indications précises concernant l'unité de climatisation. (numéro de série)
4. Le numéro de référence et la quantité de pièces.

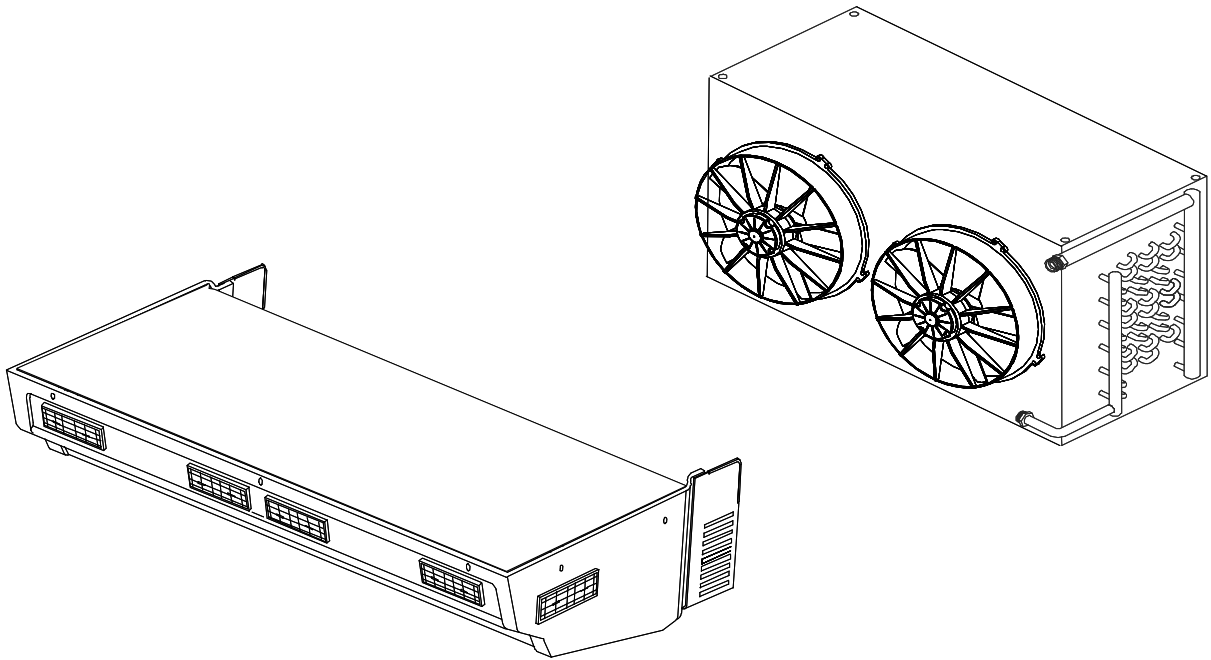

AC-Split

TEREX

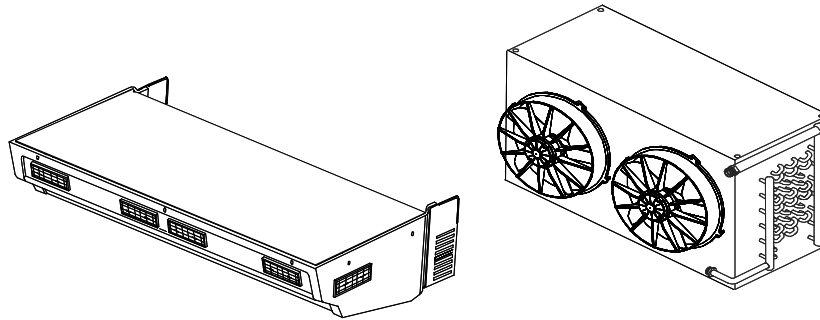

D

Kondensator K 50-3	6
Verdampfer EM1	7
Elektrische Steuerungsteile	8
Verdichter und Anbauteile	9

GB

Condenser K50-3.....	6
Evaporator EM1	7
Electric Control Parts	8
Compressor and accessories	9

F

Condenseur K50-3	6
Évaporateur EM1	7
Composants de commande électrique	8
Compresseur avec accessoires.....	9

Kondensator K 50-3

Condenser K50-3

Condenseur K50-3

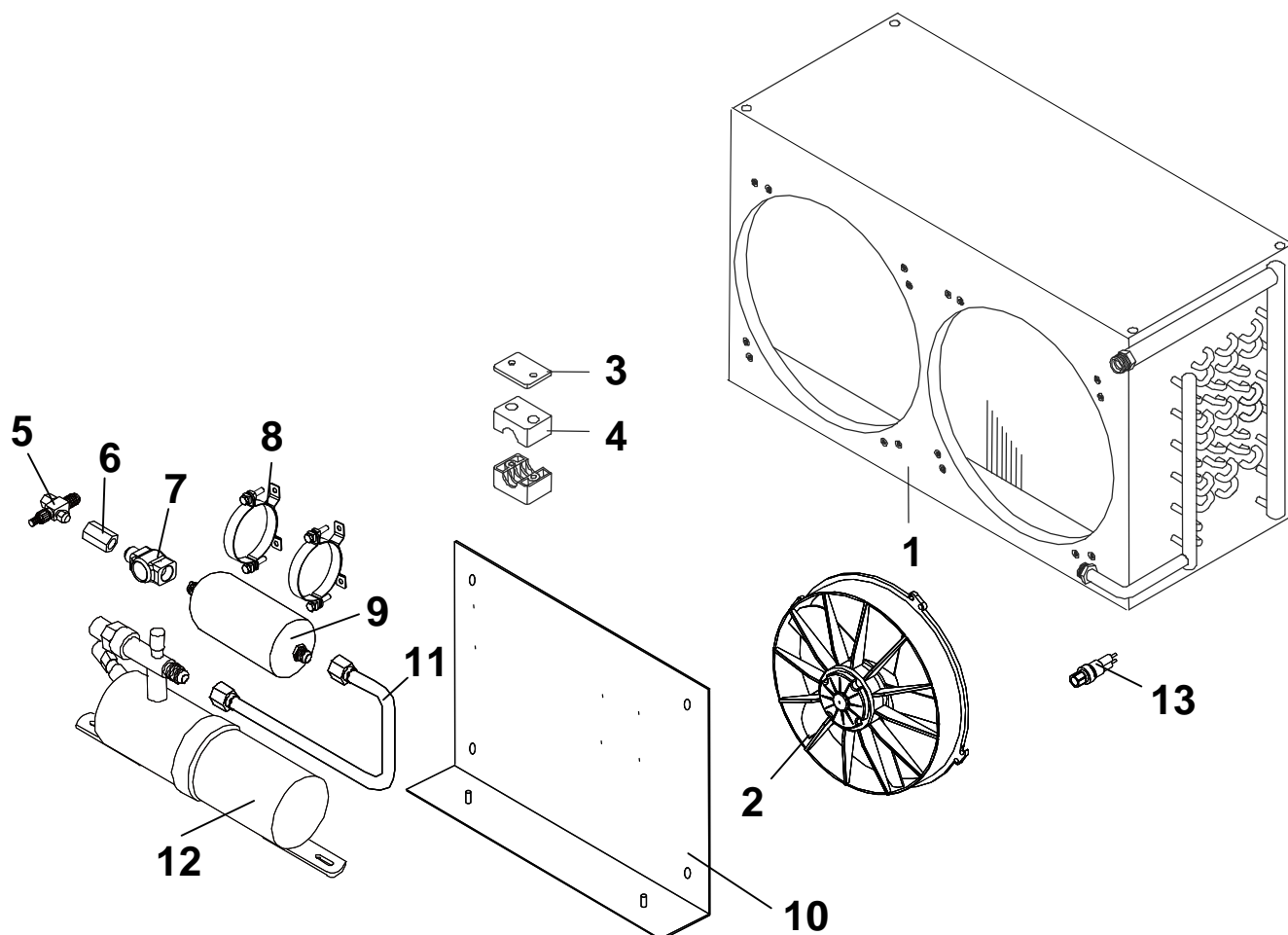

Pos.	Bezeichnung	Description	Description	Bestell-Nr. Ordering No. No.Référence	Menge Quantity Quantité
1-4	BG Kondensator	Condenser ASY	Condenseur ASY	06,05,05,021	1
1	Kondensatorpaket	Condenser Coil	Batterie de condenseur	24,02,11,079	1
2	Axialventilator	Axial fan	Ventilateur axiale	28,21,01,002	2
3	Deckplatte	Cover plate	Capot de couverte	32,15,30,936	1
4	Schelle	Clamp	Collier	32,15,30,855	2
5-12	BG Sammler-Trockner	Receiver-Drier ASY	Reservoir-Déshydrateur ASY	75,70,05,020	1
5	Absperrventil	Shut off valve	Vanne d'arrêt	22,05,15,111	1
6	Doppelmutter	Double nut	Ecrou double	17,18,01,013	1
7	Schauglas	Sight glass	Voyant liquide	24,07,12,016	1
8	Schelle	Clamp	Collier	10,37,07,024	2
9	Filtertrockner	Filter drier	Déshydrateur	24,05,01,016	1
10	Montageblech	Mounting plate	Panneau de support	10,10,09,127	1
11	Flüssigkeitsleitung	Liquid Line	Ligne Liquide	10,60,16,129	1
12	Sammelflasche	Receiver	Reservoir	24,05,01,036	1
13	HD Pressostat	Pressostat HP	Pressostat HP	26,03,20,251	1

Verdampfer EM1

Evaporator EM1

Evaporateur EM1



SUTRAK

AC Split TEREX

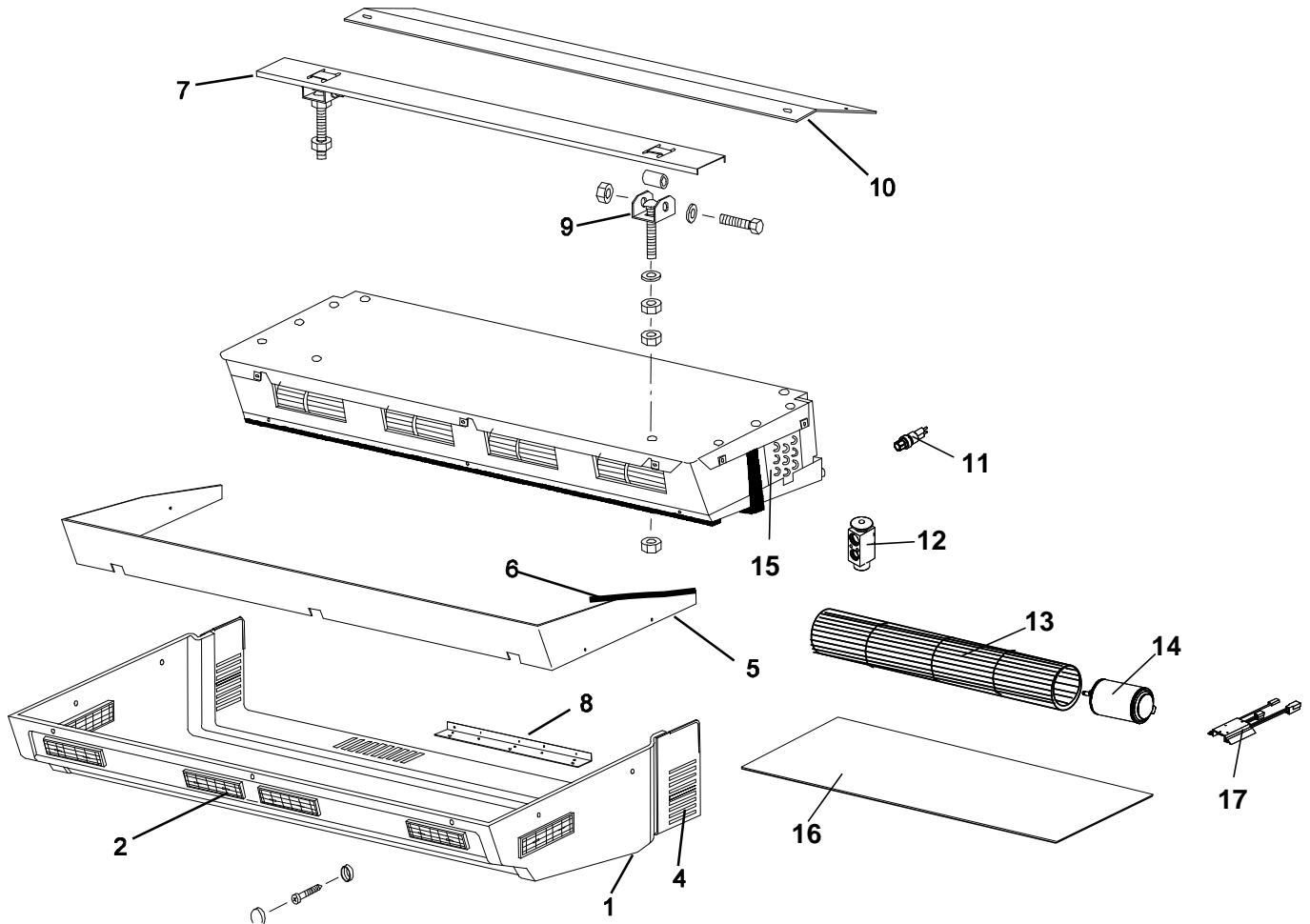

Pos.	Bezeichnung	Description	Description	Bestell-Nr. Ordering No. No Référence
1-16	BG Verdampfer	ASY Evaporator	ASY Évaporateur	75,01,10,150
1	Gehäuse grau	Cover grey	Logement gris	58-62075-01
2	Luftdüsen	Air diffusers	Conduits d'air	AC401-308
3	Symbol Carrier	Emblem Carrier	Emblem Carrier	AC022289
4	Gitter	Grill	Grille	AC022-290P
5	Dichtprofil weiß	Trim strip white	Profil d'étanchéité blanche	AC022-286-1
	Dichtprofil grau	Trim strip grey	Profil d'étanchéité grise	AC022-286-2
6	Dichtprofil schwarz	Trim flexible black	Profil d'étanchéité noire	AC801-415
7	Aufhängung	Weldement hanger	Suspension	AC020-174
8	Winkel	Angle support	Angle	AC020-079P
9	Aufhängung vorn	Hanger front	Suspension devant	AC021-223
10	Aufhängung hinten	Hanger rear	Suspension derrière	AC021-292
11	ND Pressostat	Pressostat LP	Pressostat BP	ÂC201-412
12	Expansionsventil	Expansion valve	Détendeur	AC101-107
13	Gebläsewalze	Radial blower wheel	Hélice de ventilateur	38-00564-00
14	Gebläsemotor	Blower motor	Moteur de ventilateur	54-00577-00
15	Verdampferpaket	Evaporator coil	Batterie d'évaporateur	08-62031-00
16	Filter	Filter	Filtre	38-00573-02
17	Drehzahlregler	Speed Controller	Régulateur de vitesse	26,09,10,108

Elektrische Steuerungsteile

Electric Control Parts

Composants de commande électrique

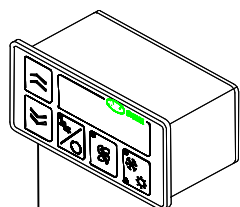

1

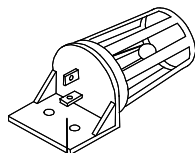

2

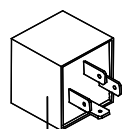

3

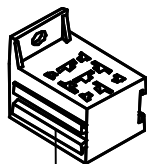

4

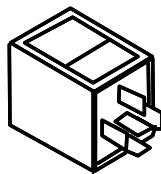

5

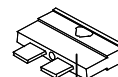

6

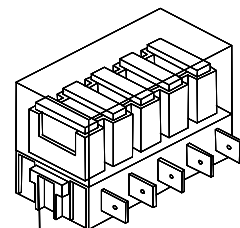

7

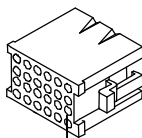

8



9



10

Pos.	Bezeichnung	Description	Description	Bestell-Nr. Ordering No. No.Référence	Menge Quantity Quantité
1-10	BG Schaltkasten	Control Unit ASY	Unité de commande ASY	60,05,65,005	1
1	Bedienteil CSDD	Controller CSDD	Régulateur CSDD	60,60,61,005-01	1
2	Temperaturfühler	Sensor	Sonde	26,09,03,818	1
3	Diodenkombination	Diode combination	Combination des diodes	26,11,15,010-00	1
4	Relaissockel	Relay socket	Support de relais	26,01,19,001	7
5	Relais	Relay	Relais	10-00286-13	6
6	Flachsicherung 15A	Fuse 15A	Fusible 15A	26,05,05,245	1
	Flachsicherung 10A	Fuse 10A	Fusible 10A	26,05,05,244	1
	Flachsicherung 20A	Fuse 20A	Fusible 20A	26,05,05,246	3
7	Sicherungsdose	Fusebox	Boîte à fusibles	26,05,11,041	1
8	ITT Steckergehäuse	Plug Box ITT	Boîte de connecteur ITT	26,17,12,038	1
9	Stiftkontakt	Plug	Connecteur	26,33,03,209	17
10	Zugentlastung	Stain relief	Maintien câble	26,17,12,039	1

Verdichter und Anbauteile

Compressor and accessories

Compresseur avec accessoires



AC Split TEREX

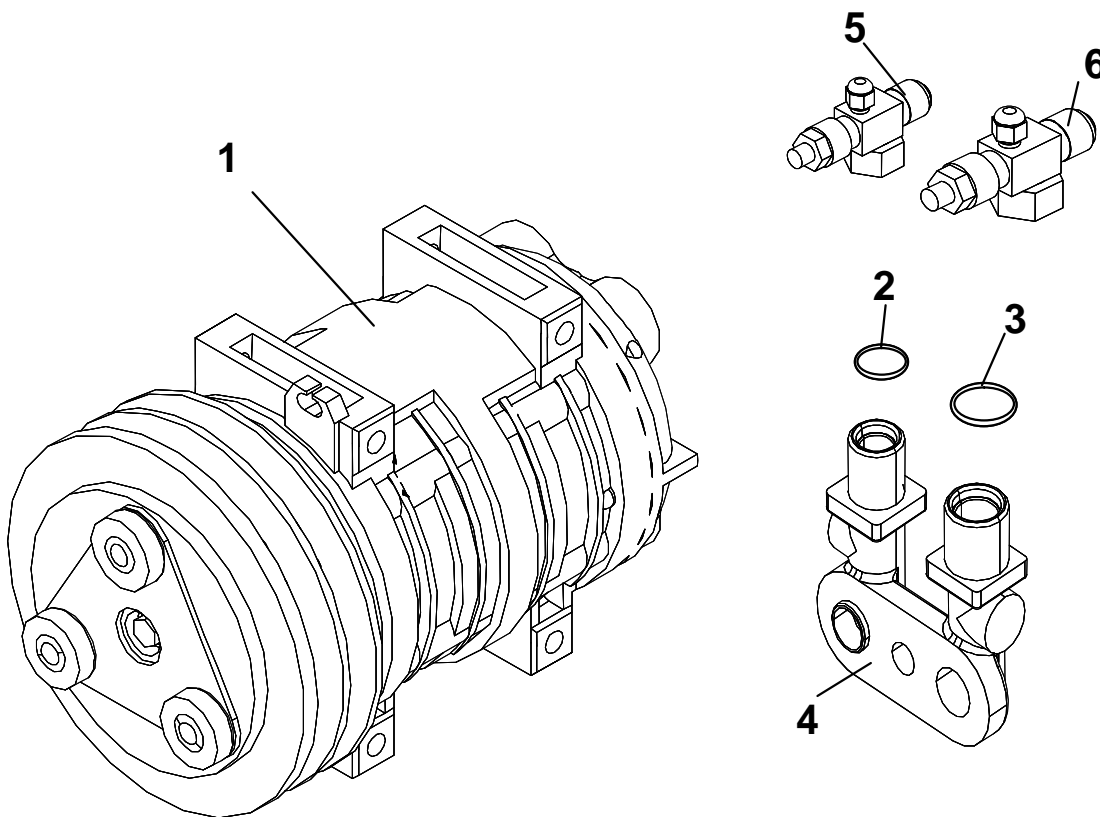

Pos.	Bezeichnung	Description	Description	Bestell-Nr. Ordering No. No.Référence	Menge Quantity Quantité
1	Verdichter 2xSPA	Compressor 2xSPA	Compresseur 2xSPA	24,01,03,029-02	1
2	O-Ring	O-Ring	O-Ring	32,23,05,003	1
3	O-Ring	O-Ring	O-Ring	32,23,05,004	1
4	Saug-Druckanschluss	Suction-Pressure Connection	Raccords de refoulement et d'aspiration	10,60,01,126-00	1
	Kältemaschinenöl	Refrigartion oil	Huile frigorifique	36,13,01,007	0,19 ltr
5	Eckabsperrentil	Shut Off Valve	Vanne d'arrêt	22,05,15,303	1
6	Eckabsperrentil	Shut Off Valve	Vanne d'arrêt	22,05,15,301	1

Notizen

Notes

Notes



Carrier Sütrak
Zweigniederlassung der Carrier Transicold GmbH & Co. KG
Heinkelstraße 5 – D-71272 Renningen
Tel. 00 49-(0)7159-9 23-0 Fax 00 49-(0)7159-9 23-108

